

KAMA H

KOVOVÝ OBKLADOVÝ SYSTÉM – LAMELY

SÉRIA

AVG KAMA

AVG KAMA predstavuje systémovú kovovú fasádnú lamelu AVG METAL určenú pre odvetrané fasády a obkladové riešenia, pri ktorých je kladený dôraz na čistý architektonický výraz, skryté kotvenie a jednoduchú montáž. Tento lamelový prvok je vhodný pre projekty, kde sa požaduje subtílné líniové členenie fasády, technicky čistý detail a vizuálne nerušený povrch bez viditeľných spojovacích prvkov. Vďaka systému skrytého uchytenia pôsobí výsledná fasáda kompaktno a elegantne, pričom montážny princíp umožňuje efektívne a prehľadné osadzovanie jednotlivých prvkov.

Lamely **AVG KAMA** sú vhodné pre moderné novostavby aj rekonštrukcie, kde je cieľom spojiť estetiku, funkčnosť a systémové riešenie fasádneho detailu. V rámci produktovej logiky AVG METAL lamelové systémy smerujú k použitiu na odvetrané fasády a obklady s dôrazom na variabilitu rozmerov, farebných úprav a architektonického výrazu.

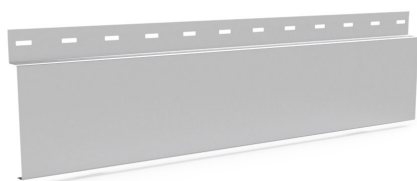

VÝROBOK



MONTÁŽ

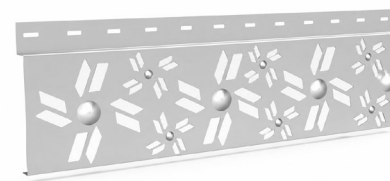

INDIVIDUÁLNA ÚPRAVA

SKLADBA SYSTÉMU

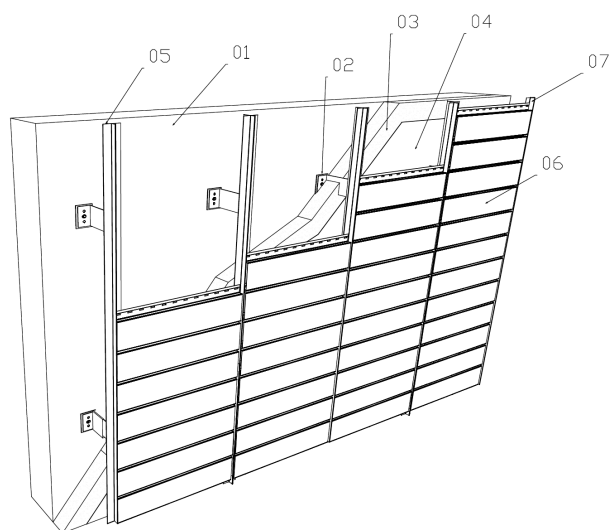

- 01 - stena
- 02 - konzola
- 03 - tepelná izolácia
- 04 - difúzna ochranná hydroizolačná fólia
- 05 - zvislý kovový profil T,L,J,U
- 06 - kovový obklad AVG METAL
- 07 - klampiarsky vertikálny profil

Kovový obklad AVG METAL sa montuje na kovovú podkonštrukciu (hliník, pozinkovaná ocel, iná), ktorá je obvykle upevnená do obvodovej steny. Na obvodovej stene môže byť umiestnená tepelná izolácia rôznej hrúbky. Medzi tepelnou izoláciou a kovovým obkladom sa odporúča zachovať medzipriestor približne 40 mm až 70 mm.

KAMA H

KOVOVÝ OBKLADOVÝ SYSTÉM – LAMELY

SÉRIA

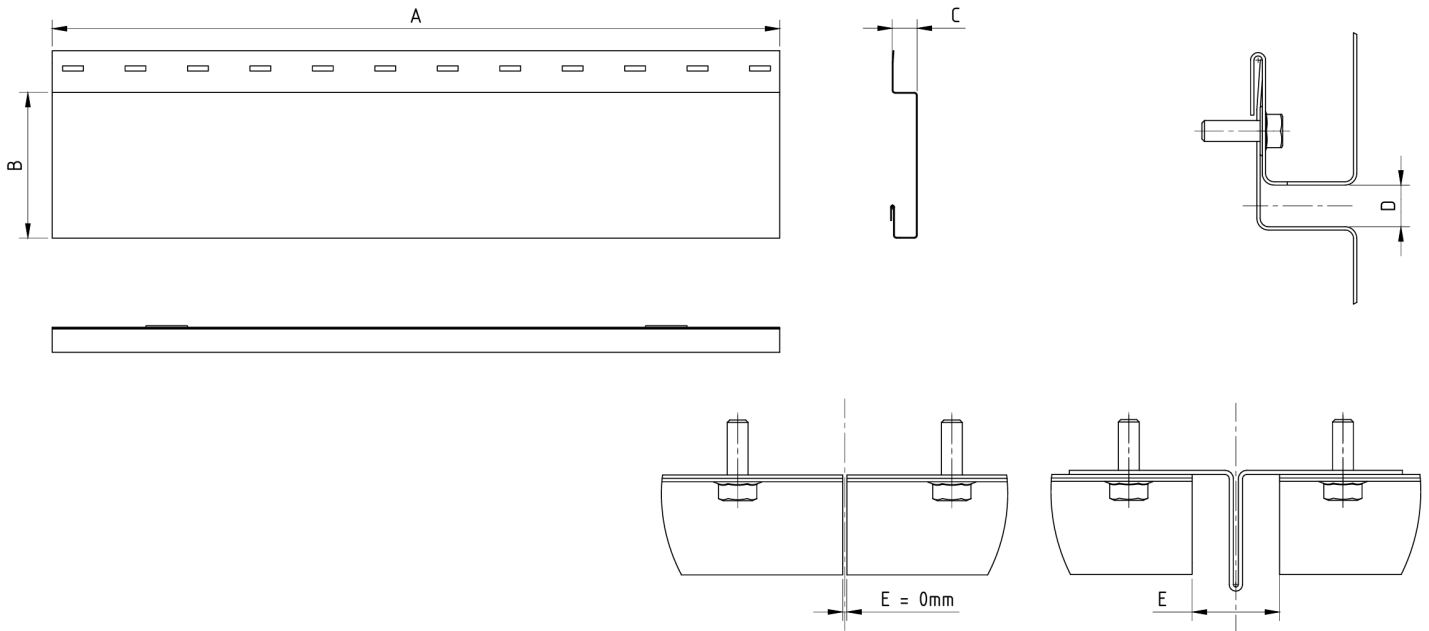
AVG KAMA

NÁZOV PRODUKTU / VARIANT

KATEGÓRIA PRVKU	LAMELA
KLADENIE / ORIENTÁCIA	Horizontálne
DĹŽKA Rozmer A [mm]	600 – 2100 *(400 – 4000) [min. – max.]
CELKOVÁ DĹŽKA VÝROBKU	[A + tolerancia výroby]
CELKOVÁ KRYCIA DĹŽKA	[A + E]
VÝŠKA Rozmer B [mm]	120 – 250 *(110 – 400) [min. – max.]
CELKOVÁ KRYCIA VÝŠKA	[B + D]
HĹBKA Rozmer C [mm]	25 – 40 *(20 – 50) [min. – max.]
VERTIKÁLNA ŠPÁRA Rozmer E [mm]	30 *(0 – 60)
HORIZONTÁLNA ŠPÁRA Rozmer D [mm]	10 *(0 – 30)
POŽIARNA KLASIFIKÁCIA	A1 – nehorľavé
MATERIÁL HRÚBK PLECHU	Hliník FeZn (MAGNELIS) 1,00 mm; 1,50 mm 0,80 mm; 1,00 mm
POVRCHOVÁ ÚPRAVA	powder coating, coil coating, natural
POUŽITIE	fasády interiérové obklady podhľady deliace steny výplne
POZNÁMKA	*Uvažované a plánované projektové riešenie konzultujte s technickým oddelením AVG METAL.

KAMA H

KOVOVÝ OBKLADOVÝ SYSTÉM – LAMELY

SÉRIA

AVG KAMA

PRELAMO VANIE

AVG CENTER VALLEY

Symetrické jednolomové prelamanie so stredovým zapustením.

Plocha prvku je zalomená smerom do jedného centrálného bodu, čím vzniká čistý a technicky presný V-profil.

AVG CENTER RIDGE

Symetrické jednolomové prelamanie so stredovým vrcholom.

Plocha prvku je zalomená smerom do centrálného vystúpeného hrebeňa, čím vzniká výraznejší architektonický akcent.

AVG DOUBLE FOLD

Symetrické viaclomové prelamanie s jedným stredovým vrcholom a dvomi bočnými zalomeniami.

Oproti jednoduchému jednolomovému prelamaniu pôsobí technickejšie, vytvára bohatší svetelno-tieňový efekt a zvyšuje konštrukčnú tuhosť prvku.











AVG ZIG-ZAG FOLD

Rytické viaclomové prelamanie s opakovaným zalomením po celej šírke prvku.

Profil je tvorený sústavou pravidelne sa opakujúcich lomov, ktoré vytvárajú výrazný technický a dekoratívny charakter.



FAREBNÉ PREVEDENIA / POVRCHOVÁ ÚPRAVA

 AVG 9002 – BIELO ŠEDÁ	 AVG 7016 – TMAVÁ ŠEDÁ - ANTRACIT	 AVG 6011 – ZELENÁ	 AVG 8014 – TMAVÁ HNEDÁ
 AVG 9010 – BIELA	 AVG 9005 – ČIERNA	 AVG 6018 – ZELENÁ	 AVG 2004 – ORANŽOVÁ
 AVG 9006 – STRIEBORNÁ METALICKÁ	 AVG 3000 – ČERVENÁ	 AVG 3009 – TEHLOVO ČERVENÁ	
 AVG 9007 – TMAVÁ STRIEBORNÁ METALICKÁ	 AVG 5010 – MODRÁ	 AVG 1003 – ŽLTÁ	

PERFORÁCIA

KRUHOVÁ

- Ø5 – Ø40 mm,
- RADOVÁ, PRESADENÁ, INDIVIDUÁLNA, OBRAZOVÁ.

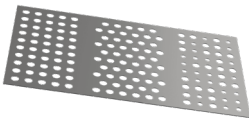
ELIPSOVÁ

- 6 x 24 mm,
- RADOVÁ, INDIVIDUÁLNA.

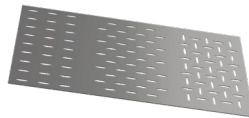
ŠTVORCOVÁ

- 5 x 5 – 40 x 40 mm,
- RADOVÁ, PRESADENÁ, INDIVIDUÁLNA, OBRAZOVÁ.

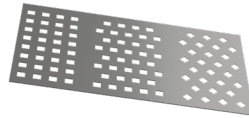
OBĎŹNIKOVÁ

- 10x20, 20x30, 30x60, 40x80, 50x120
- RADOVÁ, INDIVIDUÁLNA.

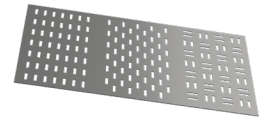
AVG TRIANGLE

- 30x30x30, 59x59x59 mm,
- INDIVIDUÁLNA.

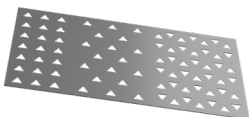
AVG MOON

- 13 x 85 mm,
- INDIVIDUÁLNA.

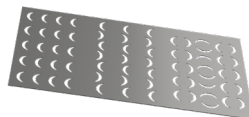
AVG WAVE

- 15 x 85 mm,
- INDIVIDUÁLNA.

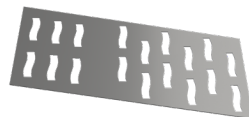
AVG CROSS

- 20 x 20 – 30 x 30 mm,
- RADOVÁ, INDIVIDUÁLNA.

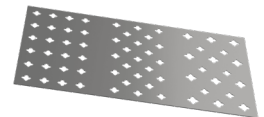

PRELISY

AVG BUBBLE EMOSS

- Ø25, Ø50, Ø70 mm,
- RADOVÁ, PRESADENÁ, INDIVIDUÁLNA, OBRAZOVÁ.

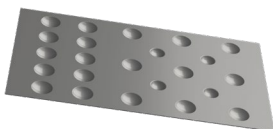
AVG TRIANGLE EMOSS

- 59 x 59 x 59 mm,
- RADOVÁ, PRESADENÁ, INDIVIDUÁLNA, OBRAZOVÁ.

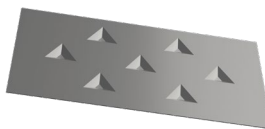
AVG SQUARE EMOSS

- 20 x 20, 40 x 40 mm,
- RADOVÁ, PRESADENÁ, INDIVIDUÁLNA, OBRAZOVÁ.

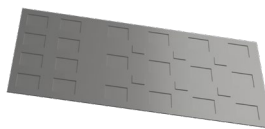
AVG CIRCULAR EMOSS

- Ø20, Ø40 mm,
- RADOVÁ, PRESADENÁ, INDIVIDUÁLNA, OBRAZOVÁ.

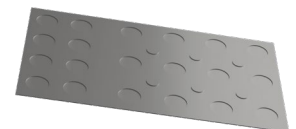

Všetky iné a individuálne vzory, tvary či farebné úpravy kovových výrobkov na vyžiadanie.

Ak vám nevyhovujú farby v základnej ponuke, môžete si vybrať z rozšírenej ponuky farieb AVG ARCHITECTURE COLOR & INDUSTRY. Individuálnu úpravu kovových výrobkov je potrebné konzultovať s technickým oddelením AVG METAL.